

Bruksanvisning

(forenklet)

CR socket, lukket type - GN SO4

Bruksområde: Endefeste for ståltau. Gir best mulig sammenkobling mellom kjetting og wire.

Materiale: Galvanisert eller malt stål

Testlast: 40% av MBL

Temperaturområde: Fra -40°C til +200°C

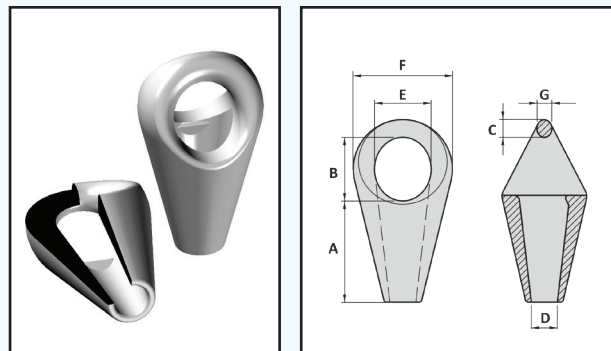

Sikker bruk:

- Ved montering av socket; følg instruksjoner gitt av produsent av støpemasse
- Fjern alltid overflødig kitt og bendsel etter støping
- Overskrid aldri oppgitt maksimal belastning (WLL)
- Må ikke varmebehandles
- Må ikke utsettes for syre og syredamp
- Unngå rykk eller sjokkbelastning, da dette øker den totale belastningen på redskapet
- Aldri opphold deg under hengende last
- Les alltid bruksanvisningen for sammensatt redskap

Inspeksjonskriterier:

- Merking
- Slitasje (maks. 10% av normal godstykkelse)
- Deformasjon
- Varmeskader
- Kuttskader/sår
- Korrosjon
- Forlengelse
- Ukjente eksterne faktorer som for eksempel kjemikalier og lignende

| Artikkelnummer | Modell | For wire-diameter mm | WLL ved SF 5:1 tonn | Finish | A mm | B mm | C mm | D mm | E mm | F mm | G mm | Vekt kg |
|----------------|--------|----------------------|---------------------|-------------|------|------|------|------|------|------|------|---------|
| 0125450 | 512 | 31 - 36 | 28 | Galvanisert | 140 | 85 | 38 | 39 | 75 | 124 | 35 | 7,2 |
| 0125452 | 517 | 38 - 42 | 32 | Galvanisert | 160 | 110 | 42 | 44 | 92 | 130 | 38 | 11 |
| 0125454 | 519 | 43 - 48 | 40 | Galvanisert | 188 | 128 | 50 | 51 | 110 | 180 | 45 | 18 |
| 0125456 | 522 | 49 - 54 | 50 | Malt | 215 | 125 | 55 | 57 | 115 | 200 | 50 | 25 |
| 0125458 | 524 | 55 - 60 | 60 | Malt | 230 | 145 | 65 | 63 | 135 | 230 | 57 | 35 |
| 0125460 | 526 | 61 - 68 | 80 | Malt | 250 | 160 | 75 | 73 | 160 | 262 | 65 | 51 |
| 0125462 | 527 | 69 - 75 | 100 | Malt | 280 | 175 | 80 | 79 | 171 | 278 | 70 | 62 |
| 0125464 | 528 | 76 - 80 | 120 | Malt | 315 | 210 | 85 | 86 | 184 | 300 | 75 | 75 |
| 0125466 | 529 | 81 - 86 | 140 | Malt | 340 | 205 | 100 | 92 | 204 | 320 | 90 | 93 |
| 0125468 | 530 | 87 - 93 | 160 | Malt | 360 | 220 | 105 | 99 | 215 | 340 | 95 | 110 |
| 0125470 | 531 | 94 - 102 | 180 | Malt | 380 | 240 | 110 | 108 | 234 | 376 | 100 | 141 |
| 0125472 | 533 | 108 - 115 | 200 | Malt | 450 | 260 | 125 | 120 | 252 | 400 | 110 | 186 |
| 0125474 | 540 | 122 - 130 | 250 | Malt | 517 | 293 | 140 | 140 | 275 | 460 | 125 | 317 |